



**IMPORTANT:**  
Failure to read, thoroughly understand, and follow all instructions can result in serious personal injury, damage to equipment, or voiding of factory warranty.

**INSTRUCTIONS OF SAFETY AND WARNINGS:**

- Make sure that the mounting surface is strong enough to handle a mounted product and equipment.
- **DO NOT EXCEED THE MAXIMUM LISTED WEIGHT CAPACITY.**
- Always use an assistant or a mechanical lifting device to safely lift and position heavy products.
- Tighten screws firmly, but do not over tighten. Over tightening can cause product damage that greatly reduces the holding power.
- Keep a clear area and distance from moving parts when using the product.
- Use only as intended. Never stand, hang or climb on the product.
- This product is intended for indoor use only.
- Any attempts to reconstruct the construction aren't allowed.
- This product may contain small items that could be a choking hazard if swallowed. Keep children away from the product if intended for their use and all instructions and manuals are fully reviewed and understood by them.
- Check that the product is secure and safe to use at regular intervals (at least every three months).

Should you ever have any questions or feel you require help please contact your place of purchase for assistance.



**WICHTIG:**  
Es kann zu schweren Verletzungen, Schäden am Gerät oder zum Erlöschen der Werkgarantie kommen, wenn Sie nicht alle Anweisungen lesen, verstehen und befolgen.

**SICHERHEITS- UND WARNHINWEISE:**

- Stellen Sie sicher, dass die Montagefläche stabil genug ist, um das montierte Produkt und die Ausrüstung zu tragen.
- DIE ANGEGBENE MAXIMALE GEWICHTSKAPAZITÄT DARF NICHT ÜBERSCHRITTEN WERDEN.
- Schwere Produkte dürfen aus Sicherheitsgründen nur mit Hilfe einer Hilfsperson oder einer mechanischen Hebevorrichtung angehoben und positioniert werden.
- Ziehen Sie die Schrauben fest, aber nicht übermäßig fest an. Ein übermäßiges Anziehen kann das Produkt beschädigen und die Halteleistung stark verringern.
- Halten Sie bei der Verwendung des Produkts einen Sicherheitsabstand zu beweglichen Teilen ein.
- Nur für den bestimmungsgemäßen Gebrauch verwenden. Sie dürfen niemals auf dem Produkt stehen, hängen oder klettern.
- Dieses Produkt ist ausschließlich für den Gebrauch in Innenräumen vorgesehen.
- Es ist nicht erlaubt, die Konstruktion zu rekonstruieren.
- Dieses Produkt enthält möglicherweise Kleinteile, die eine Erstickungsgefahr darstellen können, wenn sie verschluckt werden. Halten Sie Kinder fern, außer wenn das Produkt für sie vorgesehen ist und sie alle Anweisungen und Handbücher vollständig gelesen und verstanden haben.
- Überprüfen Sie in regelmäßigen Abständen (mindestens alle drei Monate) auf seine Sicherheit und Gebrauchstauglichkeit.

Falls Sie Fragen haben oder Hilfe benötigen, wenden Sie sich bitte an die Stelle, bei der Sie das Produkt gekauft haben.



**IMPORTANTE:**  
Si no se leen, se comprenden a fondo y se siguen todas las instrucciones, se pueden producir lesiones personales graves, daños al equipo o la anulación de la garantía de fábrica.

**INSTRUCCIONES DE SEGURIDAD Y ADVERTENCIAS:**

- Asegúrese de que la superficie de montaje sea lo suficientemente fuerte como para soportar el producto y el equipo montados.
- **NO EXCEDA LA CAPACIDAD DE CARGA MÁXIMA INDICADA.**
- Utilice siempre un ayudante o un dispositivo mecánico de elevación para levantar y colocar con seguridad los productos pesados.
- Apriete los tornillos con firmeza, pero no lo haga en exceso. Un apriete excesivo puede provocar daños en el producto que reduzcan en gran medida su capacidad de sujeción.
- Mantenga una zona despejada y una distancia de las piezas móviles cuando utilice el producto.
- Utilícelo solo para el uso previsto. Nunca se pare, se cuelgue o suba al producto.
- Este producto está destinado a ser utilizado únicamente en interiores.
- No se permite ningún intento de reconstruir la construcción.
- Este producto puede contener piezas pequeñas que pueden suponer un peligro de asfixia si se ingieren. Mantenga a los niños alejados a menos que el producto esté destinado a su uso y todas las instrucciones y manuales hayan sido revisados y comprendidos por ellos.
- Compruebe periódicamente (al menos cada tres meses) que el producto es seguro y se puede utilizar.

Si tiene alguna duda o cree que necesita ayuda, póngase en contacto con su lugar de compra para que le ayuden.



These symbols on the product or packaging means that the product should not be treated as household waste. Do not throw garbage at the end of its life, but take it to a collection center for recycling. This way you will help to protect the environment and be able to prevent any negative consequences that it would have on the environment and human health.



Dieses Symbol auf dem Produkt oder auf der Verpackung bedeutet, dass das Produkt nicht als Hausmüll behandelt werden darf. Entsorgen Sie es am Ende seiner Lebensdauer nicht über den Hausmüll, sondern bringen Sie es zu einer Sammelstelle für das Recycling. Auf diese Weise helfen Sie, die Umwelt zu schützen und negative Folgen für die Umwelt und die menschliche Gesundheit zu vermeiden.



Estos símbolos en el producto o en el envase significan que el producto no debe tratarse como basura doméstica. No tire el producto al final de su vida útil, llévelo a un centro de recogida para su reciclaje. De esta forma ayudará a proteger el medio ambiente y podrá evitar las consecuencias negativas que tendría para el medio ambiente y la salud humana.

# Instruction Manual

# TILT TV WALL MOUNT

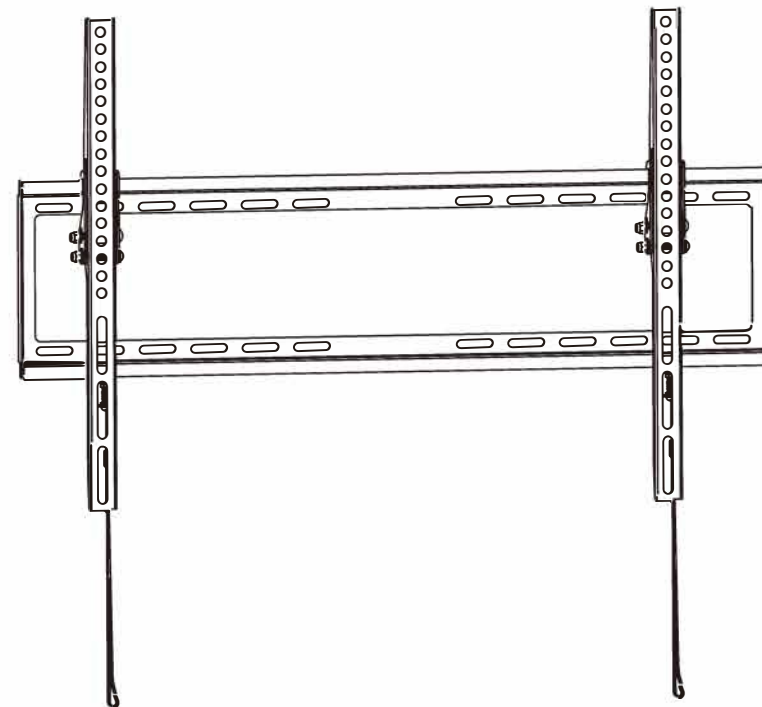

**3280T**

VESA Compatible  
200x200 400x200 300x300  
400x400 600x400

**70"**  
MAX

**35kg**  
(77lbs)  
RATED

## RO

### IMPORTANT:

Necitirea și nerespectarea instrucțiunilor poate avea ca rezultat vătămări corporale grave, deteriorarea echipamentului sau anularea garanției din fabrică.

#### INSTRUCȚIUNI DE SIGURANȚĂ ȘI AVERTISMENTE:

- Asigurați-vă că suprafața de montare este suficient de rezistentă pentru a suporta produsul și echipamentul montat.
- NU DEPĂȘIȚI CAPACITATEA MAXIMĂ DE GREUTATE MENȚIONATĂ.
- Solicitați întotdeauna ajutor sau folosiți un dispozitiv de ridicare mecanică pentru a ridica și poziționa în siguranță produsele grele.
- Fixați bine șuruburile, însă nu le strângeți prea tare. Strângerea excesivă poate cauza deteriorarea produsului, ceea ce reduce foarte mult puterea de fixare.
- Păstrați un spațiu liber și distanță față de piesele în mișcare atunci când utilizați produsul.
- Folosiți numai conform instrucțiunilor. Nu vă urcați și nu vă sprijiniți de produs.
- Acest produs este destinat exclusiv utilizării în interior.
- Nu modificați în niciun fel structura produsului.
- Produsul poate conține piese mici care pot reprezenta un pericol de sufocare dacă sunt înghițite. Țineți copiii la distanță, cu excepția cazului în care produsul este destinat copiilor și dacă toate instrucțiunile și manualele sunt examinate și înțelese în totalitate de către aceștia.
- Verificați la intervale regulate (cel puțin o dată la trei luni) dacă produsul este fixat și dacă poate fi utilizat în siguranță.

**În cazul în care aveți vreo dată întrebări sau considerați că aveți nevoie de ajutor, vă rugăm să contactați magazinul de unde ați achiziționat produsul pentru asistență.**

## BG

### ВАЖНО:

Непрочитането и неспазването на инструкциите може да доведе до сериозни лични наранявания, повреда на оборудването или до загуба на фабричната гаранция.

#### ИНСТРУКЦИИ И ПРЕДУПРЕЖДЕНИЯ ЗА БЕЗОПАСНОСТ:

- Уверете се, че монтажната повърхност е достатъчно здрава, за да поддържа продукта и монтираното оборудване.
- НЕ ПРЕВИШАВАЙТЕ ПОСОЧЕНИЯ МАКСИМАЛЕН КАПАЦИТЕТ НА ТЕГЛОТО.
- Винаги търсете помощ от друг човек или използвайте механично повдигащо устройство за безопасно повдигане и позициониране на тежки продукти.
- Закрепете здраво винтовете, но не ги затягайте прекалено. Прекаленото затягане може да доведе до повреда на продукта, което значително намалява силата на задържане.
- Спазвайте разстояние и дистанция от движещите се части, когато използвате продукта.
- Използвайте продукта само съгласно инструкциите. Не се качвайте и не се облягайте на продукта.
- Този продукт е предназначен за употреба само на закрито.
- Не променяйте по никакъв начин конструкцията на продукта.
- Продуктът може да съдържа малки части, които могат да представляват опасност от задушаване при поглъщане. Пазете децата настрана, освен ако продуктът не е предназначен за деца и всички инструкции и ръководства не са прегледани и напълно разбрани от тях.
- Проверявайте на редовни интервали (поне веднъж на всеки три месеца) дали продуктът е безопасен и може да се използва безопасно.

**Ако някога имате въпроси или смятате, че имате нужда от помощ, не се притеснявайте да се свържете с магазина, в който сте закупили продукта, за съдействие.**

## HU

### FONTOS:

Az utasítások elolvasásának és betartásának elmulasztása súlyos személyi sérülést, a berendezés károsodását vagy a gyári garancia érvénytelenítését eredményezheti.

#### BIZTONSÁGI UTASÍTÁSOK ÉS FIGYELMEZTETÉSEK:

- Győződjön meg arról, hogy a szerelési felület elég erős ahhoz, hogy megtartsa a terméket és a felszerelt berendezést.
- NE HALADJA TÚL A MEGJELENTETT MAXIMÁLIS TARTALOMKAPACITÁSÁT.
- A nehéz termékek biztonságos emeléséhez és elhelyezéséhez mindig hívjon segítséget, vagy használjon mechanikus emelőeszközt.
- A csavarokat biztonságosan rögzítse, de ne feszítse túl. A túlfeszítés károsíthatja a terméket, ami nagymértékben csökkentheti a tartóerőt.
- A termék használatakor tartson biztonsági távolságot a mozgó alkatrészektől.
- Csak az utasításoknak megfelelően használja. Ne masszoz fel a termékre és ne támaszkodjon rá.
- Ez a termék csak beltéri használatra alkalmas.
- Ne módosítsa a termék szerkezetét semmilyen módon.
- A termék apró alkatrészeket tartalmazhat, amelyek lenyelése fulladásveszélyt jelenthet. Tartsa távol a gyermekeket, kivéve, ha a terméket gyermekeknek szánják, és minden utasítást és kézikönyvet átolvastak és teljes mértékben megértettek.
- Rendszeres időközönként (legalább háromhavonta egyszer) ellenőrizze, hogy a termék veszélytelen-e és biztonságosan használható-e.

**Ha bármikor kérdése merülne fel, vagy úgy érzi, hogy segítségre van szüksége, forduljon segítségért ahhoz az üzlethez, ahol a terméket vásárolta.**

## PL

### WAŻNE:

Nieprzeczytanie i nieprzestrzeganie instrukcji mogą spowodować poważne obrażenia ciała, uszkodzenie sprzętu lub unieważnienie gwarancji fabrycznej.

#### INSTRUKCJE BEZPIECZEŃSTWA I OSTRZEŻENIA:

- Upewnij się, że powierzchnia montażowa jest wystarczająco mocna, aby utrzymać produkt i zamontowane wyposażenie.
  - NIE NALEŻY PRZEKRACZAĆ PODANEGO MAKSYMALNEGO OBCIĄŻENIA.
  - Zawsze proś o pomoc lub używaj mechanicznego urządzenia podnoszącego do bezpiecznego podnoszenia i ustawiania ciężkich produktów.
  - Dobrze dokręć śruby, ale nie dokręcaj ich zbyt mocno. Zbyt mocne dokręcenie może spowodować uszkodzenie produktu, co znacznie zmniejsza siłę trzymania.
  - Podczas korzystania z produktu należy zachować wolną przestrzeń i odległość od ruchomych części.
  - Używać tylko zgodnie z zaleceniami. Nie wspinaj się ani nie opieraj o produkt.
  - Ten produkt jest przeznaczony wyłącznie do użytku w pomieszczeniach.
  - Nie modyfikuj w żaden sposób struktury produktu.
  - Produkt może zawierać małe części, które w przypadku połknięcia mogą stwarzać ryzyko zadławienia. Trzymaj z daleka od dzieci, chyba że produkt jest przeznaczony dla dzieci, a wszystkie instrukcje i podręczniki zostały przez nie przeczytane i w pełni zrozumiane.
  - Sprawdzaj w regularnych odstępach czasu (co najmniej raz na trzy miesiące), czy produkt jest bezpieczny i czy można go bezpiecznie używać.
- Jeśli kiedykolwiek będziesz mieć pytania lub potrzebujesz pomocy, skontaktuj się ze sklepem, w którym kupiłeś produkt, aby uzyskać pomoc.



Acest simbol de pe produs sau de pe ambalaj înseamnă că produsul nu trebuie tratat ca deșeu menajer. Nu îl aruncați în gunoii menajer la finalul duratei sale de viață, ci duceți-l la un centru de colectare pentru reciclare. În acest fel veți contribui la protejarea mediului și veți putea preveni orice consecințe negative pe care le-ar avea asupra mediului și sănătății umane.



Tози символ върху продукта или върху опаковката означава, че продуктът не трябва да се третира като обикновен битов отпадък. В края на експлоатацияния му период не го изхвърляйте заедно с битовите отпадъци, а го занесете в пункт за събиране на отпадъци за рециклиране. Това ще спомогне за опазването на околната среда и ще предотврати всякакви отрицателни последици за околната среда и човешкото здраве.



Ez a terméken vagy a csomagoláson található szimbólum azt jelenti, hogy a terméket nem szabad háztartási hulladékként kezelni. Ne dobja a háztartási hulladékba az élettartama végén, hanem vigye el újrahasznosításra egy gyűjtőhelyre. Ez segíti a környezet védelmében, és megelőzi a környezetre és az emberi egészségre gyakorolt negatív következményeket.



A en symbol na produkcie lub opakowaniu oznacza, że produkt nie powinien być traktowany jako odpad domowy. Nie wyrzucaj go wraz z odpadami domowymi na koniec jego życia, lecz oddaj do punktu zbiórki w celu recyklingu. W ten sposób pomożesz chronić środowisko i będziesz w stanie zapobiec wszelkim negatywnym skutkom, jakie miałyby to dla środowiska i zdrowia ludzi.



## DŮLEŽITÉ:

Pokud si nepřečtete a nedodržíte pokyny, může to mít za následek vážné zranění osob, poškození zařízení nebo ztrátu tovární záruky.

### BEZPEČNOSTNÍ POKYNY A UPOZORNĚNÍ:

- Ujistěte se, že montážní povrch je dostatečně pevný na to, aby udržel produkt a namontované zařízení.
- NEPŘEKRAČUJTE UVEDENOU MAXIMÁLNÍ HMOTNOST.
- Pro bezpečné zvedání a umístění těžkých produktů vždy požádejte o pomoc nebo použijte mechanické zvedací zařízení.
- Šrouby dobře utáhněte, ale neutahujte je příliš pevně. Přílišné utažení může způsobit poškození produktu, což výrazně snižuje přídržnou sílu.
- Při používání produktu udržujte volný prostor a vzdálenost od pohyblivých částí.
- Používejte pouze podle návodu. Na produkt nestoupejte ani se o něj neopírejte.
- Tento výrobek je určen pouze pro použití v interiéru.
- V žádném případě neupravujte strukturu produktu.
- Výrobek může obsahovat malé části, které mohou při spolknutí představovat nebezpečí udušení. Držte děti mimo dosah, pokud výrobek není určen pro děti a pokud si neprostudovali všechny pokyny a návody a plně jim neporozuměli.
- V pravidelných intervalech (alespoň jednou za tři měsíce) zkontrolujte, zda je výrobek bezpečný a zda jej lze bezpečně používat.

**Pokud budete mít někdy dotazy nebo budete mít pocit, že potřebujete pomoc, obraťte se na prodejnu, ve které jste produkt zakoupili.**



## DŮLEŽITÉ:

Ak si neprečítate a nedodržíte pokyny, môže to mať za následok vážne zranenie osôb, poškodenie zariadenia alebo stratu továrenskej záruky.

### BEZPEČNOSTNÉ POKYNY A UPOZORNENIA:

- Uistite sa, že montážny povrch je dostatočne pevný na to, aby udržal produkt a namontované zariadenie.
- NEPREKRAČUJTE UVEDENÚ MAXIMÁLNU HMOTNOSŤ.
- Na bezpečné zdvíhanie a umiestnenie ťažkých produktov vždy požiadajte o pomoc alebo použite mechanické zdvíhacie zariadenie.
- Skrutky dobre utiahnite, ale neutahujte ich príliš pevne. Prílišné utiahnutie môže spôsobiť poškodenie produktu, čo výrazne znižuje prídržnú silu.
- Pri používaní produktu udržujte voľný priestor a vzdialenosť od pohyblivých častí.
- Používajte len podľa návodu. Na produkt nestúpajte ani sa oň neopierajte.
- Tento výrobek je určený len na použitie v interiéru.
- V žiadnom prípade neupravujte štruktúru produktu.
- Výrobok môže obsahovať malé časti, ktoré môžu pri prehlnutí predstavovať nebezpečenstvo udusenía. Držte deti mimo dosahu, pokiaľ výrobok nie je určený pre deti a ak si nepreštudovali všetky pokyny a návody a plne im neporozumeli.
- V pravidelných intervaloch (aspoň raz za tri mesiace) skontrolujte, či je výrobok bezpečný a či sa dá bezpečne používať.

**Ak budete mať niekedy otázky alebo budete mať pocit, že potrebujete pomoc, obráťte sa na predajňu, v ktorej ste produkt zakúpili.**



Tento symbol na výrobku nebo obalu znamená, že by se s výrobkem nemělo nakládat jako s komunálním odpadem. Po skončení životnosti nevyhazujte zařízení do komunálního odpadu, ale odneste je do sběrného střediska k recyklaci. Pomůžete tak chránit životní prostředí a budete moci předejít případným negativním důsledkům, které by to mělo na životní prostředí a lidské zdraví.



Tento symbol na výrobku alebo obale znamená, že s výrobkom by sa nemalo zaobchádzať ako s komunálnym odpadom. Po skončení životnosti nevyhadzujte zariadenie do komunálneho odpadu, ale odneste ho do zberného strediska na recykláciu. Pomôžete tak chrániť životné prostredie a budete môcť predísť akýmkoľvek negatívnym dôsledkom, ktoré by to malo na životné prostredie a ľudské zdravie.

